

Ch. H. Kubbinga B.V.
Parallelweg 25, 1131 DM Volendam
Netherlands
Tel: 0031-(0)299-410000, Fax: 0031-(0)299-410009
E-mail: international@kubbinga.nl
www.e-and-l-cycles.com/yipeeh.com/Volare-bicycles.com



1. Algemeen

Deze montagehandleiding bevat aanwijzingen voor een juiste uitvoering en voor het onderhoud van deze nieuwe autoped. (Lees deze handleiding voordat tot montage en gebruik van dit artikel wordt overgegaan). Montage dient alleen door volwassenen te geschieden. Bewaar deze handleiding voor eventueel later gebruik. Bij problemen of vragen wendt u zich tot een fiets vakhandelaar. Verwijder de zwarte transport beschermhuls van de vóór- en achteras. Kijk of u niet eventueel één schroef meeneemt in de beschermhuls voordat u deze weggooit.

Wij wensen u veel plezier met deze autoped.

2. Houdt toezicht op uw kinderen en maakt u ze opmerkzaam op mogelijke gevaren. De autoped voldoet aan de vastgestelde Europese norm EN 71. Een verantwoordelijkheid van de zijde van de fabrikant is uitgesloten bij onvoorzichtig gebruik van de autoped door uw kind.
3. Het is vereist bij gebruik van deze autoped geschikte kleding en gesloten schoenen te dragen. E & L Cycles raadt het dragen van een fietshelm aan. De helmen bevinden zich in ons assortiment (www.e-and-l-cycles.com). Deze autoped is niet geschikt voor sportief gebruik (bijvoorbeeld springen etc.). Deze autoped is niet geschikt voor hellingen, schuine terreinen of voor stoepen. Houdt uw kind tijdens het stappen buiten bereik van alle soorten wateren als sloten, vijvers, zwembaden etc.
4. De autoped mag niet gebruikt worden op de openbare weg .
5. Aanbeveling: zorg er voor dat de bagagedrager vast gemonteerd is. Veranderingen achteraf aan de bagagedrager zijn verboden. Om de rijzekerheid niet te beïnvloeden, gebruikt u de bagagedrager niet om zware dingen te dragen, voor bevestiging van een aanhanger (EN 14687) of als kinderzitje. De belastbaarheid van deze autoped bedraagt max. 20 kg. De bagagedrager is alleen voor een gewicht van maximaal 20 kg gemaakt. Wij bevelen aan om alleen goederen op de bagagedrager te transporteren. Let u op de afmetingen van de bagagedrager (beïnvloeding van de rijvaardigheid). Bedek niet de achterreflector/achterlamp. Gebruik voor vervoer van goederen de snelbinder. Controleer tijdens het stappen of de snelbinder goed vast zit.
6. **Inbedrijfstelling:**
Neemt u de autoped uit de verpakking en verzamel alle onderdelen. Controleer of alle onderdelen aanwezig zijn. Bewaar de meegeleverde handleiding goed.

DE MONTAGE MAG ALLEEN DOOR VOLWASSENEN GEDAAN WORDEN.

7. Montage stuur en stuurpen:

Plaats het stuur (inclusief handremhendel en bel indien aanwezig) in de balhoofdbuis. Let op veiligheidsmarkering op de pen. Stel het stuur op de juiste hoogte in en draai de stuurklem en/of bout op stuur goed vast.

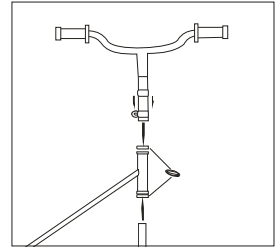

8. Remmen:

1 x Handrem voorwiel (indien aanwezig) en 1 x voetrem op het achterwiel. Bij het intrappen en/of in knijpen treedt de remwerking in.

9. Montage/afstellen van de handremmen (Beeld A –B):

De handrem is reeds gemonteerd. Controleer of de remblokjes goed op de velg komen wanneer u remt. Indien nodig bijstellen. Controleer of de rem volgens de voorschriften goed werkt. Indien de speelruimte in de remhandgreep te groot is, draai dan de remkabelmoer bij het handvat aan (figuur 9A). Knijp de handrem in en kijk of beide remblokjes goed tegen de velg aangedrukt worden. Indien dit niet het geval is, dan de binnenkabel-moer losdraaien, de remblokjes met een hand tegen de velg aandrukken, met de andere hand de binnenkabel aantrekken, en binnenkabel-moer weer vastdraaien (figuur 9B).

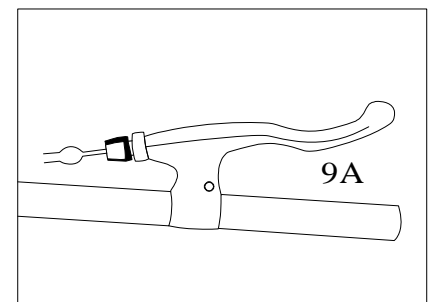

AANWIJZING:

indien er een verdere afstelling van de remmen noodzakelijk is, kunt u de afstand tussen de remblokjes en velgen veranderen door aan de instellingsschroef kloksgewijs te draaien. Verzekert u er van dat de remkabel tijdens het afstellen met de

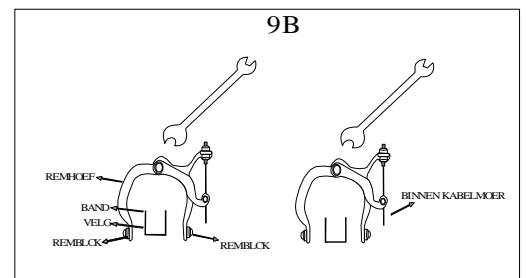

remkabelmoer vast verbonden is. (zie figuur A). Draai de contra-moer na reminstelling goed vast.

WAARSCHUWING:

Indien u problemen heeft met de afstelling, gebruik de fiets dan niet en laat de afstelling van de remmen door een fietsenhandelaar gebeuren.

10. Cantilever remmen of V-brakes remmen.

De remschoen/remblokjes bij de V-brake/Cantilever remmen moeten parallel open met de velgenreand. De afstand tussen de remblokjes en de velgenreand moet 2-3 mm. bedragen. Deze afstand kunt u instellen door het losdraaien van de stelschroef aan de remhandel. Indien de remschoen/remblokjes niet meer met deze stelschroef afgesteld kan worden en de schoen/blokjes nog niet versleten is, is het mogelijk, het remblokjes direct aan de rem op de velg af te stellen. Draai dan eerst de stelschroef aan de remgreep helemaal terug om later weer de mogelijkheid te hebben om deze nauwkeurig in te stellen. Maak de moer



op de achterzijde van de schoen/blokje los en schuif het blokje dicht tegen de velg aan. Draai deze moer weer goed vast. Let op dat u zowelde linker als de rechter remschoen/remblokje op dezelfde afstand van de velg afgesteld is. Belangrijk is, dat de remschoen/remblokje zo hoog afgesteld is dat bij het remmen de remschoen/remblokje niet onder de velg kan raken. Verder: zie onze afbeeldingen.

11. Voorspatbord montage.

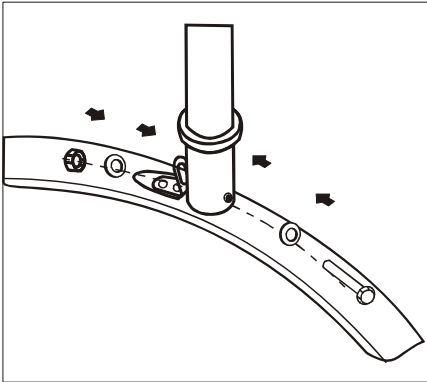

Autoped met Canti voorrem of V-voorrem

- 1) Draai het moertje met ringen van de schoefbout. Duw de schroefbout door het gaatje van het voorframe/vork. Houdt 1 ring aan voorzijde. Zie plaatje.
- 2) Plaats de voor reflector (indien aanwezig) aan voorzijde op de bout, tussen ring en boutende. Idem met voorverlichting (indien aanwezig).
- 3) Houdt voorreflector of voorverlichting (indien aanwezig) met 1 hand vast en in de juiste positie.
- 4) Duw het hanghaakje van het spatbord indien plat op spatbord, omhoog (breekt niet). Plaats deze aan de achterzijde van het gaatje in voorframe/vork op de bout.
- 5) Plaats dan het ringetje en draai dan als laatste de moer vast.
- 6) Kijk als voorreflector/verlichting recht staat. Dan kunt u de moer helemaal zeer goed vast draaien.
- 7) Check deze schroef na enige tijd. Kan door trillingen weer iets los raken. Draai dan weer stevig vast.

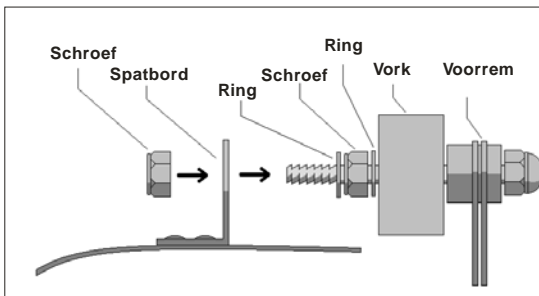

Autoped met caliper voorrem. Draai het moertje met ringen van de schoefbout van de achterzijde van de voorrem. Niet de moer van de voorzijde verwijderen!!

Duw de schroefbout door het gaatje van het voorframe/vork. Houdt 1 ring aan voorzijde. Zie plaatje.

- 1) Caliper voorrem moet ten allen tijden aan de voorzijde van het frame/vork. Niet aan de achterzijde!
- 2) Plaats de voor reflector (indien aanwezig) aan voorzijde op de bout, tussen ring en boutende. Idem met voorverlichting (indien aanwezig).
- 3) Houdt voorreflector of voorverlichting (indien aanwezig) met 1 hand vast en in de juiste positie.
- 4) Duw het hanghaakje van het spatbord indien plat op spatbord, omhoog (breekt niet). Plaats deze aan de achterzijde van het gaatje in voorframe/vork op de bout.
- 5) Plaats dan het ringetje en draai dan als laatste de moer vast.
- 6) Kijk als voorreflector/verlichting recht staat. Dan kunt u de moer helemaal zeer goed vast draaien.
- 7) Check deze schroef na enige tijd. Kan door trillingen weer iets los raken. Draai dan weer stevig vast.

12. Verlichting.

Als het nacht is moeten autopeds voor- en achterlicht voeren, maar soms ook overdag, als het zicht wordt belemmerd, zoals bij schemer of mist. De lichten moeten altijd duidelijk zichtbaar zijn. In Nederland zijn knipperlichten en verlichting op het lichaam of kleding, ter vervanging van verlichting op de fiets, wettelijk niet toegestaan. In België is dit wettelijk wel toegestaan. Indien uw autoped géén verlichting heeft, mag u nooit 's avonds of 's nachts fietsen op de openbare weg. Voor verdere eisen aan de verlichting, verwijzen wij u naar hoofdstuk 5, afdeling 9, van het voertuigreglement, te vinden op de wetgevingssite van de overheid (<http://wetten.overheid.nl>).

13. Smeermiddel.

Lagers van naven, balhoofd en trapas worden reeds in de fabriek behandeld met vet en wij adviseren u dit regelmatig in te vetten. Om deze lagers te smeren dienen de delen gedemonteerd te worden. Dit kan het beste gedaan worden door de fietsenhandelaar. Dit geldt ook voor de ketting of de navenschakeling en remkabelleidingen.

14. Garantie .

Het betreft de wettelijke garantie. Schade, welke door verkeerde eisen, geweld, onvoldoende onderhoud of door normale slijtage ontstaan, zijn van garantie uitgesloten.

15. Algemeen aanbevelingen.

1. Controleer uw autoped regelmatig op eventuele beschadigingen, slijtage of loszittende delen. De zijkanten van de velgen (remvlakken) moeten vetvrij gehouden worden.
2. Controleer regelmatig de bandendruk.
3. Let u er op, dat uw kind tijdens het steppen altijd gesloten schoenen draagt.
4. Let u er op, dat uw kind tijdens het steppen altijd een fietshelm draagt.
5. Als u eventuele reparaties niet zelf kunt uitvoeren, gaat u dan naar de fietsenhandelaar.
6. Delen welke achteraf door u zijn bevestigd of veranderingen aangebracht aan de autoped (in het bijzonder aan de reminstallaties) veranderen de rij-eigenschappen en kunnen tot gevaren leiden.
7. Gebruikt u bij reparatie alleen de originele onderdelen.
8. Garantie: 2 jaar, alleen op het frame.

Overzicht schroefonderdelen van de autopeds:

	Norm NM	Norm lbf.in
Asmoer voor	22 – 25	195 – 220
Asmoer achter	25 - 29	220 - 225
Voorvorkbouten	15 – 17	10 - 150
Stuurklemschroef	16 - 18	140 – 160

Wij hebben met volle inzet gewerkt om een product van hoge kwaliteit te kunnen leveren. We hopen, dat dit product de lichamelijke conditie en de speelvreugde van uw kind ten goede komt. Alleen als een kind leert de autoped te beheersen en niet de autoped het kind, dan hebben we ons doel bereikt.

E&L Cycles levert een compleet assortiment voor kinderen van 2 tot 14 jaar in moderne kleuren en trendy stijlen. Bekijk u ook eens onze website: www.e-and-l-cycles.com.

Ch. H. Kubbinga B.V., Parallelweg 25, 1131 DM Volendam, Nederland. E-mail: e&l@kubbinga.nl.



